

MEDIA CONVERTER SNTEK - 1100, 2100 SERIES



MEDIA CONVERTER SNTEK - 1100, 2100 Series

10/100/1000M Media Converter

Media Converter SNTEK (hay Bộ chuyển đổi quang sang điện - O/E), là thiết bị sử dụng cho chuyển đổi truyền dẫn quang qua Ethernet tốc độ cao, sử dụng phương thức ghép kênh theo bước sóng (WDM) và cho phép tín hiệu truyền theo 2 chiều (BIDI). Với cấu hình gồm 1, 2 sợi quang, tốc độ lên tới 10/100/1000Mbps mang lại khoảng cách truyền ổn định trên cáp quang sợi đơn một (single-mode), phù hợp cho mọi nhu cầu sử dụng.

Đặc tính kỹ thuật:

- Chuẩn giao tiếp: IEEE802.3 10 Base-T, IEEE 802.3u 100Base-TX/FX và IEEE802.3z, IEEE802.3abstandard, ITU-T G985S.
- Được lắp đặt bộ nhớ SRAM giúp tăng tốc độ truy cập khi xử lý tín hiệu.
- Chế độ tự nhận diện MDI/MDI-X.
- Có thể mở rộng khoảng cách kết nối lên đến 120km ở chế độ đơn một.
- Media converter SNTEK có kích thước nhỏ gọn, dễ sử dụng, 1 cổng kết nối điện RJ45 sử dụng cáp mạng UTP và 1 hoặc 2 sợi quang cổng kết nối SC/UPC, cáp quang Single-mode.

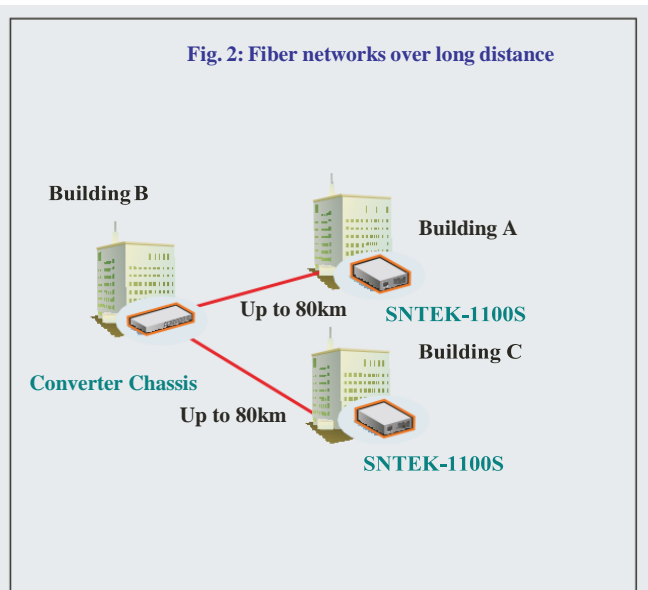
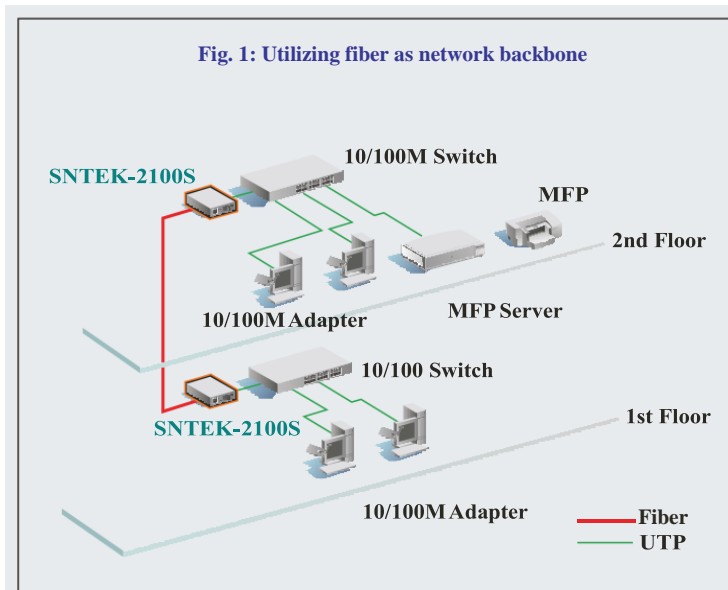

NNK&CC: CÔNG TY TNHH CÔNG NGHỆ SONG NHÂN (SNTEK).

Địa chỉ: 28 Đường DC11, Phường Sơn Kỳ, Quận Tân Phú, TP. Hồ Chí Minh.

Website: www.ftth.com.vn Email: sales@ftth.com.vn

Hotline: 0949 835 925 - 0911 494 699

MEDIA CONVERTER SNTEK - 1100, 2100 SERIES

10/100M/1000M Media Converter SNTEK

Tiêu chuẩn kỹ thuật cơ bản:

Model	SNTEK-2100S/G-20	SNTEK-1100S/G-20/40/60/80-3/4/5
Standards	IEEE802.3u, 10/100/Base-Tx, 100Base-SX / LX, IEEE802.3z/ab.	
Interface	1 RJ-45, 2 SC Connector	1 RJ-45, 1 SC Connector
Connector	SC/UPC connector	SC/UPC connector
Fiber Cable	9 or 10/125µm	9 or 10/125µm
Fiber Mode	Single-mode	Single-mode
Wave Length	1310/1550 nm	1310 or 1550nm
Max. Distance	20/40/60/80/100/120Km	20/40/60/80/100/120 Km
Power	Adapter : 110-265V AC Input (50-60Hz) Output: 5V 1A	
Operating Humidity	Operating temperature: 0 ~ 60° C Humidity: 5 ~ 90% (không ngưng tụ)	
Dimension	94 x 71 x 26mm (L x W x H)	
Emission	FCC Class A, CE	

* Các thông số kỹ thuật của sản phẩm có thể thay đổi mà không cần báo trước



Media Converter SNTEK-Series
10/100/1000M Media Converter

- 1 Fiber Port (SC)
- 2 LED Indicator
- 3 Ethernet Port (RJ45)

Thông tin đặt hàng

Model	Wavelength	Fiber Mode	TX power (dBm)	RX Sen	Distance
				(dBm)	
1100S-20-3	1310/1550nm	SM, Simplex	-5 to 0	≤-28	20km
1100S-20-5	1550/1310nm	SM, Simplex	-5 to 0	≤-28	20km
1100S-40-3	1310/1550nm	SM, Simplex	-5 to 0	≤-28	40km
1100S-40-5	1550/1310nm	SM, Simplex	-5 to 0	≤-28	40km
1100S-60-3	1310/1550nm	SM, Simplex	-5 to 2	≤-30	60km
1100S-60-5	1550/1310nm	SM, Simplex	-5 to 2	≤-30	60km
1100SG-20-3	1310/1550nm	SM, Simplex	-9 to 0	≤-23	20km
1100SG-20-5	1550/1310nm	SM, Simplex	-9 to 0	≤-23	20km
1100SG-40-3	1310/1550nm	SM, Simplex	-4 to 5	≤-24	40km
1100SG-40-5	1550/1310nm	SM, Simplex	-4 to 5	≤-24	40km
1100SG-60-3	1310/1550nm	SM, Simplex	-1 to 5	≤-24	60km
1100SG-60-5	1550/1310nm	SM, Simplex	-1 to 5	≤-24	60km
2100S-20	1310nm	SM, Duplex	-5 to 0	≤-30	20km
2100SG-20	1310nm	SM, Duplex	-5 to 3	≤-24	20km
2100SG-40	1310nm	SM, Duplex	-5 to 3	≤-24	40km
2100SG-60	1310nm	SM, Duplex	-3 to 2	≤-24	60km
2100SG-80	1550nm	SM, Duplex	-3 to 2	≤-24	80km

Chú thích: G - 1000Mbps, S - Single mode

Với các sản phẩm 60km, 80km quý khách hàng vui lòng đặt hàng trước

NNK&CC: CÔNG TY TNHH CÔNG NGHỆ SONG NHÂN (SNTEK)

Địa chỉ: 28 Đường DC11, Phường Sơn Kỳ, Quận Tân Phú, TP. Hồ Chí Minh

Website: www.ftth.com.vn Email: sales@ftth.com.vn

Hotline: 0949 835 925 - 0911 494 699

Ứng dụng thực tế

1/ Kết nối 2 hay nhiều mạng nội bộ (LAN) sử dụng converter quang điện trên nền cáp quang

2/ Kết nối mạng internet cáp quang sử dụng converter quang điện kết hợp CPE.

3/ Kết nối hệ thống camera ip giám sát ở khoảng cách xa về trung tâm điều khiển.

4/ Kết nối hệ thống truyền thông đa phương tiện – truyền hình hội nghị trực tuyến.